

Verbindungskabel mit Abgang 2x RFS + ASS3

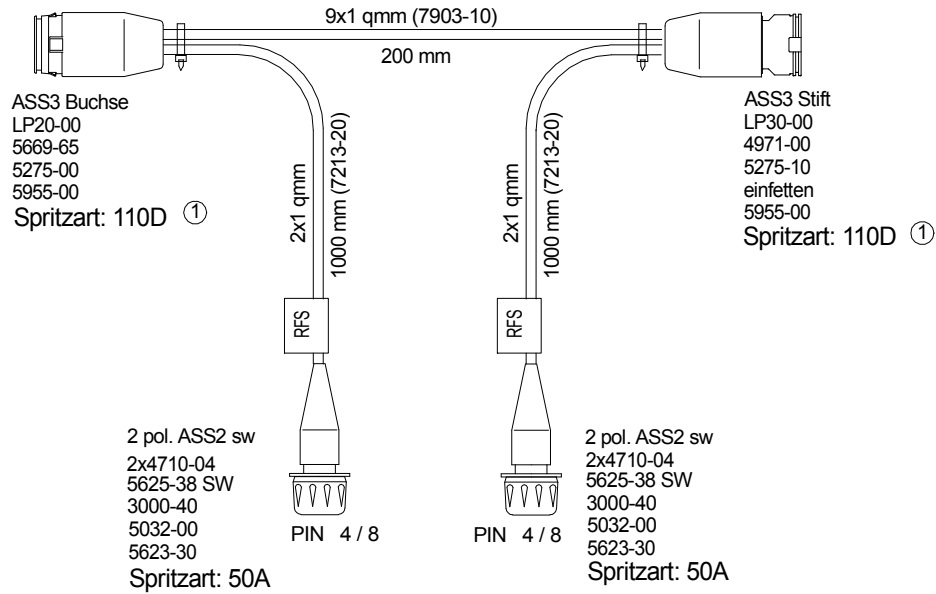

1	160329	SD	Spritzart geändert von 110C auf 110D
Rev.Nr.:	Datum	Name	Änderung

gez.	130930	EG	Material-Nr. 65-6101-02	Drehmoment: Nm:	Drehmoment: Nm:	Drehmoment: Nm:	Sparte: 24 VOLT ADR für Zone 2	<input type="checkbox"/> Standard <input checked="" type="checkbox"/> Kundenspez.	Kundenmaterial Nr.:	
Prod. Freigabe	160330	HM								
Prüfart.	63 402									